

# DFE100 ASSEMBLY INSTRUCTIONS

INSTRUCCIONES DE MONTAJE DEL DFE100 | DFE100 INSTRUCTIONS DE MONTAGE | DFE100 MONTAGEANLEITUNG

ITEM	DESCRIPTION
1	BASE
2	LID
3	SPLICE TRAY
4	CABLE CLAMP
5	CABLE PORT NUT
6	FIBER GUIDE
7	SPLICE PROTECTOR
8	MECHANICAL SPLICE CONNECTOR
9	8.1mm OVAL CABLE GASKET
10	5.4mm OVAL CABLE GASKET
11	Ø 5.1mm CABLE GASKET
12	Ø3.0mm CABLE GASKET
13	3mm CABLE CLAMP INSERT

ARTICULO	DESCRIPCIÓN
1	BASE
2	TAPA
3	BANDEJA DE EMPALME
4	SUJETACABLES
5	TUERCA DE PUERTO DE CABLE
6	GUÍA DE FIBRA
7	PROTECTOR DE EMPALME
8	CONECTOR DE EMPALME MECÁNICO
9	JUNTA DE CABLE OVALADA DE 8.1 mm
10	JUNTA DE CABLE OVALADA DE 5.4 mm
11	JUNTA DE CABLE DE 5.1 mm
12	JUNTA DE CABLE 3mm
13	INSERCIÓN DE ABRAZADERA DE CABLE 3mm

ARTICLE	DESCRIPTION
1	BASE
2	COUVERCLE
3	CASSETTE D'ÉPISSURE
4	SERRE-CÂBLE
5	ÉCROU DU PORT DE CÂBLE
6	GUIDE À FIBRE
7	PROTECTEUR D'ÉPISSURE
8	CONNECTEUR D'ÉPISSURE MÉCANIQUE
9	JOINT DE CÂBLE OVAL DE 8,1 mm
10	JOINT DE CÂBLE OVAL DE 5,4 mm
11	JOINT DE CÂBLE DE 5,1 mm
12	JOINT DE CÂBLE DE 3 mm
13	INSERT DE PINCE DE CÂBLE 3mm

ARTIKEL	BESCHREIBUNG
1	BASIS
2	VERSCHLUSS
3	VERSCHWEISSHASPEL
4	KABELKLEMME
5	KABELANSCHLUSSMUTTER
6	FASERFÜHRUNG
7	SPLEISSSCHUTZ
8	MECHANISCHER SPLEISSANSCHLUSS
9	8,1 mm OVALE KABELDURCHFÜHRUNG
10	5,4 mm OVALE KABELDURCHFÜHRUNG
11	Ø 5,1 mm KABELDURCHFÜHRUNG
12	Ø3,0mm KABELDURCHFÜHRUNG
13	Ø3,0mm KABELKLEMME EINSATZ

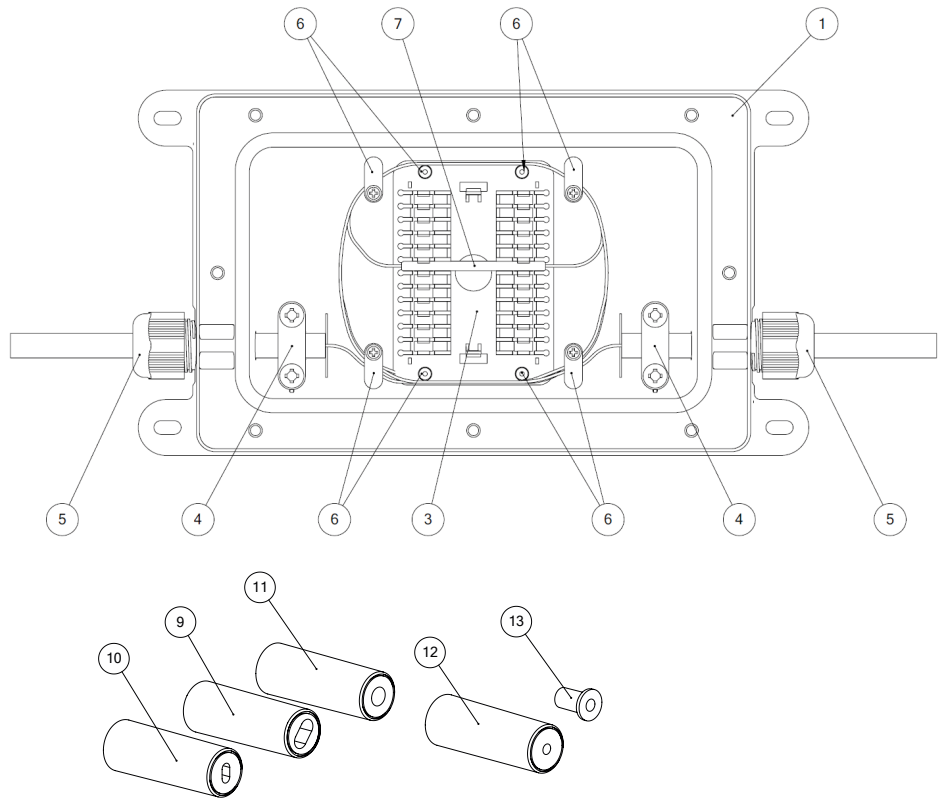

**RING INDICATES SMALL END TO BE INSERTED FIRST INTO CABLE PORT ON BASE**

EL ANILLO INDICA QUE EL EXTREMO PEQUEÑO SE INSERTARÁ PRIMERO EN EL PUERTO DEL CABLE EN LA BASE  
L'ANNEAU INDIQUE LE PETIT EMBOUT À INSÉRER D'ABORD DANS LE PORT DE CÂBLE SUR LA BASE  
DER RING ZEIGT AN, DASS DAS KLEINE ENDE ZUERST IN DEN

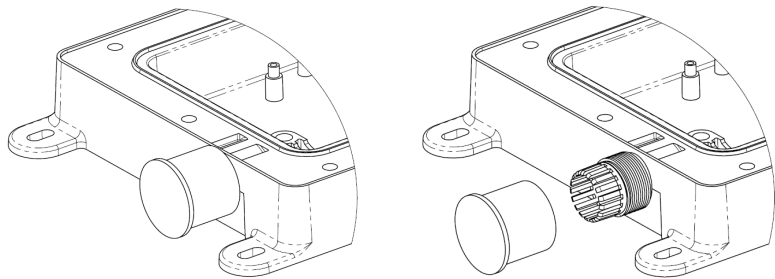

- Strip 8.1mm cable as shown above. Peel toner wire back as necessary.**  
Pele el cable de 8.1 mm como se muestra arriba. Pele el alambre de tóner según sea necesario.  
Dénudez le câble de 8,1 mm tel qu'indiqué ci-dessus. Retirez le traceur de fils si nécessaire.  
8,1 mm Kabel wie oben gezeigt abisolieren. Ziehen Sie den Tonermaterial-Draht nach Bedarf zurück.
- Place nut (5) on cable.**  
Coloque la tuerca (5) en el cable.  
Placez l'écrou (5) sur le câble.  
Setzen Sie die Mutter (5) auf das Kabel.
- Insert 8.1mm gasket on cable for small end inserting first.**  
Inserte la junta de 8.1 mm en el cable insertando primero el extremo pequeño.  
Insérez le joint de 8,1 mm sur le câble pour le petit embout à insérer en premier.  
Setzen Sie die 8,1 mm Durchführung auf das Kabel, indem Sie das kleine Ende zuerst einfügen.
- Remove protective cap from fiber port.**  
Retire la tapa protectora del puerto de fibra.  
Retirez le capuchon de protection du port de fibre.  
Entfernen Sie die Schutzkappe vom Faseranschluss.

**5. Prepare the two fibers as shown. Feed cable into port.**

Prepare las dos fibras como se muestra. Introduzca el cable en el puerto.

Préparez les deux fibres tel qu'indiqué. Insérez le câble dans le port.

Bereiten Sie die beiden Fasern wie gezeigt vor. Kabel in den Anschluss einführen.

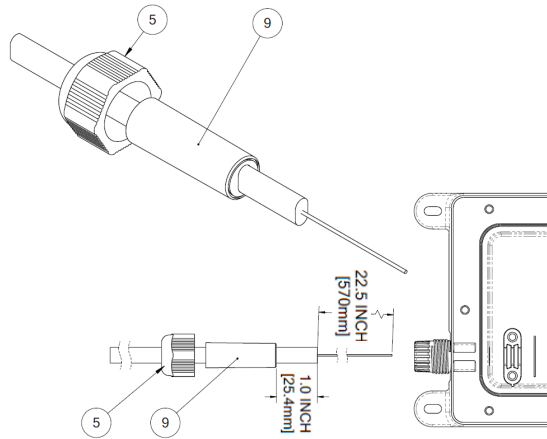

**6. Finger tighten nut. Make sure to never tighten the nut without a gasket inserted into the port.**

Apriete la tuerca con los dedos. Asegúrese de no apretar nunca la tuerca sin una junta insertada en el puerto.

Serrez l'écrou avec votre doigt. Assurez-vous de ne jamais serrer l'écrou sans un joint inséré dans le port.

Mutter handfest anziehen. Ziehen Sie die Mutter niemals fest, ohne dass eine Durchführung in den Anschluss eingesetzt ist.

**7. Clamp cable with cable clamp (4).**

Sujete el cable con el sujeta cables (4).

Serrez le câble avec le serre-câble (4).

Kabel mit Kabelklemme (4) festklemmen.

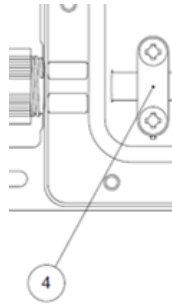

**8. Repeat steps 1-7 for other cable.**

Repita los pasos del 1 al 7 para el otro cable.

Répétez les étapes 1 à 7 pour l'autre câble.

Wiederholen Sie die Schritte 1 bis 7 für.

**9. Cleave the two fibers measuring the length of fiber to the cleave by winding the fiber around the fiber tray two times. Splice the two fibers.**

Corte las dos fibras que miden la longitud de la fibra hasta el corte enrollando la fibra alrededor de la bandeja de fibra dos veces. Empalme las dos fibras.

Coupez les deux fibres en mesurant la longueur de la fibre jusqu'à la coupure en enroulant la fibre autour de la cassette à fibres deux fois. Épissez les deux fibres.

Spalten Sie die beiden Fasern, indem Sie die Länge der Faser bis zur Spaltung durch das zweifache Wickeln der Faser um die Faserschale messen. Spleißen Sie die beiden Fasern.

**10. Wind the fiber around the fiber guides (6) and position splice protector in tray.**

Enrolle la fibra alrededor de las guías de fibra (6) y colo que el protector de empalmes en la bandeja.

Enroulez la fibre autour des guides à fibre (6) et placez le protecteur d'épissure dans la cassette.

Wickeln Sie die Faser um die Faserführungen (6) und positionieren Sie den Spleißschutz in der Schale.

**11. Place lid on DFE100 and tighten the screws using the recommended numerical sequence.**

Coloque la tapa en el DFE100 y apriete los tornillos como se muestra numéricamente.

Placez le couvercle sur le DFE100 et serrez les vis tel qu'indiqué numériquement.

Setzen Sie den Verschluss auf den DFE100 und ziehen Sie die Schrauben wie numerisch gezeigt fest.

**12. Tie the two toner wires together if desired.**

Ate juntos los dos cables de tóner si lo desea.

Attachez les deux traceurs de fils ensemble si vous le voulez.

Verknüpfen Sie die beiden Tonerkabel falls gewünscht.

**Use 3mm cable clamp insert on 3mm cable.**

Utilice un inserto de abrazadera de cable de 3 mm en un cable de 3 mm.

Utilisez un serre-câble de 3 mm sur un câble de 3 mm.

Verwenden Sie einen 3-mm-Kabelklemmeinsatz für ein 3-mm-Kabel.

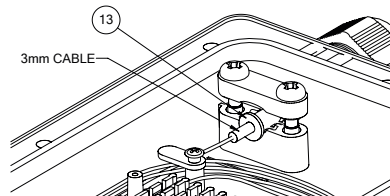

**SCREW TIGHTENING SEQUENCE**

SECUENCIA DE APRIETE DE TORNILLOS

SÉQUENCE DE SERRAGE DES VIS

SCHRAUBENANZIEHFOLE

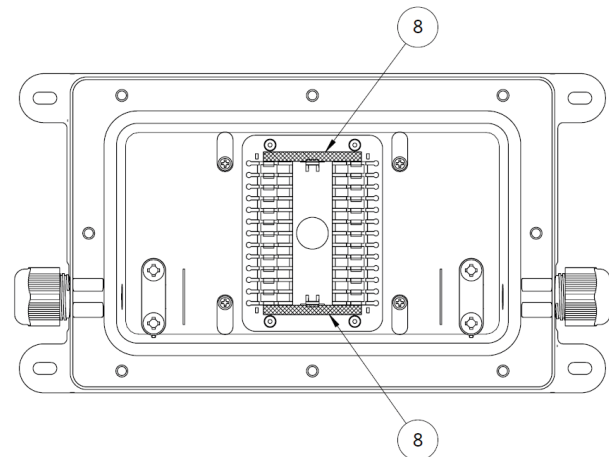
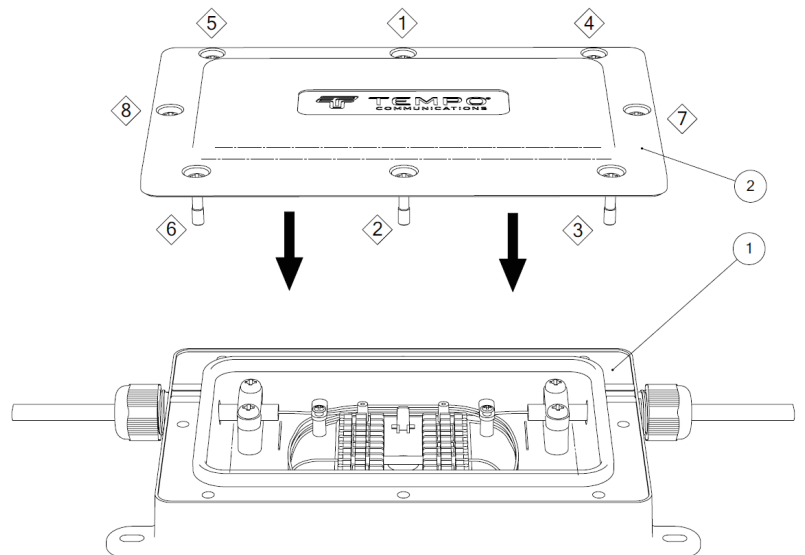

**MECHANICAL SPLICE LOCATION**

UBICACIÓN DEL EMPALME MECÁNICO

EMPLACEMENT DE L'ÉPISSURE MÉCANIQUE

MECHANISCHE SPLEISSPOSITION